

Color & Groove

# KMSP01

## 会義用スピーカーフォン

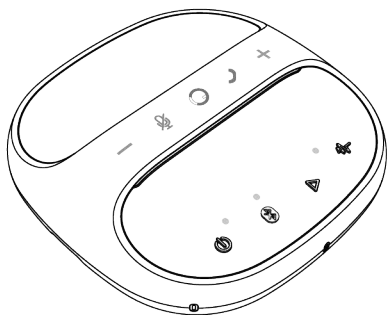

## 取扱説明書

ご使用前にこの取扱説明書をよくお読みください。  
また、お手元に置き、いつでも確認できるようにしておいてください。

デザイン及び仕様については改良のため予告なしに変更することがございます。  
本書に記載の社名及び製品名は各社の商標または登録商標です。

## 安全にお使いいただくために

この取扱説明書の表示では、製品を安全に正しくお使いいただき、あなたや他の人々への危害や財産への損害を未然に防止するために、様々な注意事項を記載しています。内容をよく理解してから、ご使用ください。

**禁止** 内容を見逃して誤った使い方をすると、人が死亡または重傷を負う可能性がある内容を示しています。

### 分解、改造、修理を絶対にしない

爆発、発火、火災、感電の恐れがあります。

### 内蔵の充電式電池を絶対に交換しない

誤った交換や使用により、爆発または発火する恐れがあります。

### 内蔵の充電式電池が液漏れしたときは、絶対に素手で触らない

内蔵の充電式電池から液漏れていることに気づかれた場合、素手で触らず弊社お客様ご相談窓口にご連絡ください。万一、液が目に入った場合は、失明する恐れがあるため、すぐに水道水で十分に洗い流し、直ちに医師の診察を受けてください。皮膚についたときも、同様に水道水で洗い流し、違和感のある場合は医師の診察を受けてください。衣類や家具に付着した場合は、すぐに洗い流してください。

### 濡れた手でUSB-Cケーブルを抜き差ししない

爆発、発火、火災、感電の恐れがあります。

**警告** 内容を見逃して誤った使い方をすると、人が死亡または重傷を負う可能性がある内容を示しています。

**心臓ペースメーカーなどの医療機器を使っている場合は、装着部位から30cm以上離す**  
電波により医療機器が誤動作する恐れがあります。

### 航空機内や医療機関内で使用しない

本製品が使用する電波により影響を与える恐れがあります。

### 異常を感じたら(使用中、本製品が異常に熱くなる時は)すぐに使用を中止する

使用を続けると、火災や感電の原因になります。電源を切り、安全な場所へ移動させてから、弊社お客様ご相談窓口にご相談ください。

### 内部に異物が入ったり、内部でカラカラ音がある場合は、すぐに使用を中止する

使用を続けると、火災や感電、故障の原因になります。弊社お客様ご相談窓口にご連絡ください。

### 高温になる場所や、湿気の多い場所、ホコリの多い場所に設置しない

火災や感電、故障の原因になります。

### 車中や直射日光の当たる場所に絶対に放置しない

内蔵の充電式電池の保護回路が壊れて、爆発、発火、火災の原因になります。

### 落下させるなど、本製品に強い衝撃を与えない

内蔵の充電式電池が壊れ、爆発、発火、火災の原因になります。

### USB-Cケーブルに、傷をつけたり、重いものを乗せたり、無理に曲げるなど、負荷をかけない

USB-Cケーブルが損傷することにより、火災、感電の原因になります。

### 規格に合ったUSB-Cケーブルを使用する

付属のUSB-Cケーブルまたは定格電流などの規格に合ったUSBケーブルを使用してください。使用を誤ると火災や故障の原因になります。

**⚠ 警告** 内容を無視して誤った使い方をすると、人が死亡または重傷を負う可能性がある内容を示しています。

### **雷が鳴り始めたら、USB-Cケーブルを抜く**

火災や感電の恐れがあります。

### **火の中にいれない**

本製品の充電式電池にはリチウムイオン電池を使用しており、爆発、破裂、発火する危険があります。

**⚠ 注意** 内容を無視して誤った使い方をすると、人が障害を負う可能性や財産に損害の発生する可能性がある内容を示しています。

### **小さなお子様の手の届くところに保管しない**

思わぬ事故の原因になります。

### **水平でない場所や不安定な場所に設置しない**

落下により本製品の故障や破損の原因になります。また、思わぬ怪我や事故の原因になります。

### **大音量で使用しない**

耳を刺激しない適度な音量でご使用ください。長時間、大音量で使用すると、聴力に悪影響を及ぼす恐れがあります。

### **電波を使用する他の機器の近くで使用しない**

自動制御などの電波を使用する機器の近くでは、電波の干渉により、相互に誤作動する恐れがあります。

### **熱器具の近くに設置しない**

本製品の変形や故障の原因になります。またUSB-Cケーブルが溶けることで、火災、感電の恐れがあります。

### **水滴のかからないところで使用する**

本製品は防水仕様ではありません。故障や感電の原因になるため、水滴がかからないようご注意ください。

### **磁気に弱いものを近づけない**

本製品には磁石が使用されています。キャッシュカードなど磁気の影響を受けるものを近づけないでください。

### **USBケーブルを抜くときは、コード部分を引っ張らない**

必ずプラグ部分を持って抜き差ししてください。断線や破損の原因になります。

### **アルコールなどの揮発溶剤で拭かない**

シンナーやベンジン、アルコールなどの揮発溶剤の使用は、本製品の変形や変色の原因になります。お手入れは乾いた布で乾拭きしてください。

### **日本以外で使用しない**

本製品は日本国内専用です。海外で使用すると、電波に関する制限の違いにより、法律違反となったり、処罰の対象となる場合があります。

## **内蔵の充電式電池について**

本製品にはリチウムイオン電池が使用されています。リチウムイオン電池は消耗品であり、正常に使用していても経年により劣化します。十分に充電しても、使用時間が短くなった場合は、充電式電池の寿命が考えられます。

内蔵の充電式電池は、リサイクルが可能です。廃棄する際は、自治体などのリサイクル手順に従ってください。

## Bluetooth®について

Bluetooth®の文字と商標は、Bluetooth SIG, Inc.が所有しています。

### 通信可能範囲

接続する機器と見通しの良い場所で通信してください。壁や金属などの障害物の有無や電波状態により通信可能範囲は変化します。できる限り障害物がない空間でのご使用をおすすめします。

### 情報セキュリティ

本製品は、Bluetooth®の通信において、標準規格に基づいたセキュリティ機能を有していますが、情報の漏洩におきましては、お客様にて十分な対応をお願いいたします。情報漏洩による直接的・間接的な損害につきまして、弊社では一切責任を負いません。あらかじめご了承ください。

## 本製品の無線設備認定について

本製品の使用周波数帯では、産業・科学・医療用機器などのほか、工場の製造ラインなどで使用されている移動体識別用の構内無線局(免許を要する無線局)が運用されています。本製品は、電波法に基づく小電力データ通信システムの無線設備として認証を受けており、免許を必要としませんが、本製品を使用する前に、近くで移動体識別用の構内無線局および特定小電力無線局が運営されていないことを確認してください。万一、本製品から移動体識別用の構内無線局に対して、有害な電波干渉が確認された場合は、速やかに使用場所を変えるか、使用を停止してください。

本製品を分解・改造すると法律により罰せられることがあります。



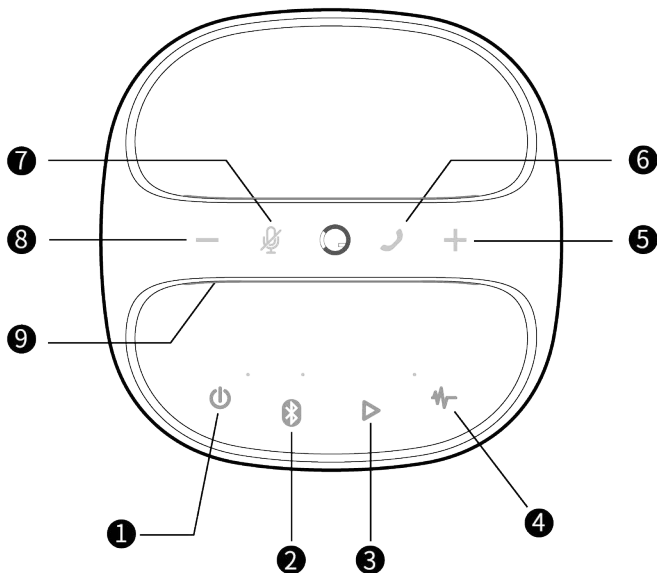

- ① 電源ON・OFF／モード切替 ボタン
- ② Bluetooth®ペアリング ボタン
- ③ 再生／一時停止／次の曲／前の曲 ボタン
- ④ ノイズリダクションレベル調整 ボタン
- ⑤ ボリュームUP ボタン(タッチ式)
- ⑥ 電話着信受話／終話 ボタン(タッチ式)
- ⑦ マイクミュート ボタン(タッチ式)
- ⑧ ボリュームDOWN ボタン(タッチ式)
- ⑨ お知らせLEDバー

## ご使用前に

初めてご使用になるときは、必ず本製品を満充電してください。  
付属のUSB-Cケーブルを接続し、お手持ちのUSB電源を使用して充電します。  
充電中はLEDインジケータが赤く点灯します。  
充電が完了すると、LEDインジケータは緑色に点灯します。

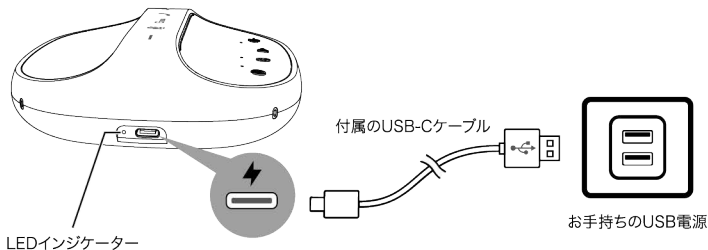

## 電源ON/OFF

電源ボタン①を、2秒間長押しすると、LEDインジケータが点灯し、電源がONになります。  
再度、2秒間長押しすると、電源はOFFになり、LEDインジケータが消灯します。

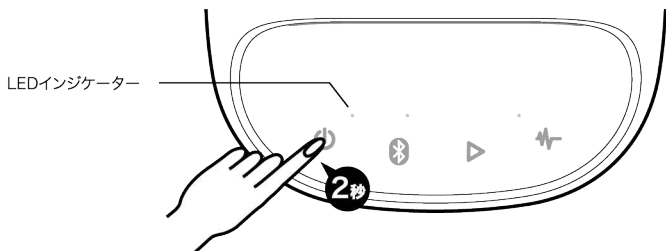

### 自動電源OFF

Bluetooth®接続待機状態（デバイス未接続）、またはBluetooth®接続機器が作動していない状態が、15分間続くと、自動的に電源OFFとなります。

### 工場出荷時の設定に戻す

Bluetooth®モードの状態でも、Bluetooth®と▶を同時に2秒以上長押しすると、LEDインジケータが赤／緑／青と点灯し、工場出荷時の状態に初期化されます。

## Bluetooth®接続モードで接続する

スマートフォンやタブレット、PCなどのデバイスに接続する場合、Bluetooth®で接続します。

※未接続の場合、電源を入れると起動音がなり、自動的にBluetooth®ペアリングモードに入ります。接続機器を変えたいときなど、Bluetooth®ペアリングボタン②を約2秒間長押しすることでもペアリングモードに入ることができます。

### ①スマートフォン(タブレット)接続

スマートフォン(タブレット)のBluetooth®接続リストに表示される「KMSP01」を選択すると、接続(ペアリング)されます。

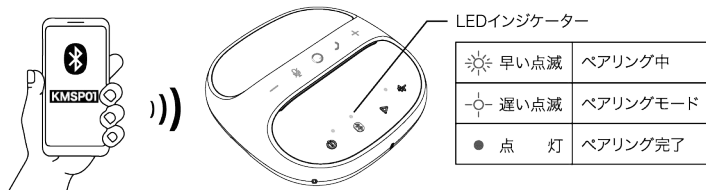

### ②PC接続

[Windowsの場合]設定 ▶ デバイス ▶ Bluetoothまたはその他のデバイスを追加する。

[Macの場合]システム環境設定 ▶ Bluetooth

一度、ペアリングすると本製品を起動するたびに、最後に接続したデバイスと自動的にペアリングされます。接続されない場合は、再度、上記のペアリングを行ってください。

Bluetooth®接続モードで使用中は、お知らせLEDバーが青く点灯します。

## Bluetooth®接続の解除/接続デバイスの変更

Bluetooth®ペアリングボタン②を約2秒間長押しすることで、ペアリング中のデバイスの接続を解除することができます。

別のデバイスに接続したい場合は、再度Bluetooth®ペアリングボタン②を約2秒間長押しして、上記のペアリング作業を行ってください。

## 電話着信

Bluetooth®モード時に接続デバイスに電話着信があった場合、お知らせLEDバー⑨が緑に点滅して、着信をお知らせします。

※SNSアプリ・メッセージには対応していません。

- ① 電話着信受話／終話ボタン⑥をタッチすると、受話することができ、お知らせLEDバーは白色に点灯し、その後緑色に点灯します。
- ② マイクをミュートしたい場合は、マイクミュートボタン⑦をタッチします。お知らせLEDバーは、赤の点灯に変わります。再びタッチすることで、ミュートが解除されます。
- ③ 電話着信受話／終話ボタン⑥をタッチすることで、電話をきることができます。
- ④ 電話着信があったとき、電話着信受話／終話ボタン⑥を、2秒以上長押しすることで応答を拒否できます。

## ノイズリダクション機能

ノイズリダクションレベル調整ボタン④を押すことで、ノイズリダクションの強度を調整できます。ボタンを押すたびに、強→中→弱と繰り返されます。

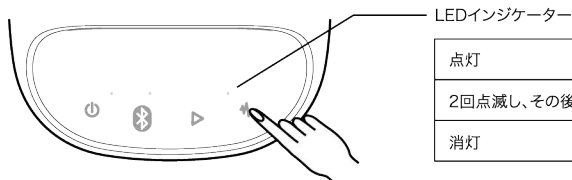

点灯	強
2回点滅し、その後点灯	中
消灯	弱

## USB接続モードで接続する

PCへの接続は、付属のUSB-Cケーブルを使用して、直接接続します。

- ① まず、付属のUSB-Cケーブルを使用して、本製品とPCを接続します。
- ② 電源ボタン①を、2秒間長押し電源を入れると、自動的にUSB接続モードとなります。
- ③ 本製品を、PCシステムやオンラインミーティングソフトのオーディオデバイスとして、手動で設定する必要があります。  
[Windowsの場合]  
サウンドアイコンを右クリックしサウンド設定を開く → 出力/入力とも「KMSP01」を選択  
[Macの場合]  
システム設定 → サウンド → 出力/入力とも「KMSP01」を選択

オンラインミーティングソフトでも、同様に、出力(スピーカー)/入力(マイク)で「KMSP01」を選択する必要があります。設定方法は、ご使用ソフトのマニュアルを参照ください。

USB接続モードで使用中は、お知らせLEDバーの中央が白く点灯します。

## Bluetooth®接続モードとUSB接続モードの切り替え

電源ボタン①を、短押しすることで、Bluetooth®接続モードとUSB接続モードを切り替えることができます。

## 音量の調整

ボリュームUPボタン⑤、ボリュームDOWNボタン⑥をタッチして、好みの音量に調整します。

## 音楽を再生する







Bluetooth®接続モードで使用している場合、接続デバイスの音楽をコントロールできます。

- ① 再生/一時停止/次の曲/前の曲ボタン③を、短押しすると音楽を再生します。
- ② もう一度、短押しすると停止します。
- ③ 2回連続で短押しすると、次の曲に進みます。
- ④ 3回連続で短押しすると、前の曲に戻ります。

## バッテリー残量のお知らせ

バッテリー残量が少なくなると、お知らせLEDバーが赤く点滅します。  
P.5「ご使用前に」ご参照のうえ、充電してください。

## ボタン操作一覧

	2秒以上長押し	電源ON/OFF
	短押し	Bluetooth®接続モード/USB接続モード切替
	2秒以上長押し	ペアリングモード
	短押し	再ペアリング
	短押し	再生/停止
	2回連続短押し	次の曲
	3回連続短押し	前の曲
	短押し	ノイズリダクションレベル切替(強→中→弱)
	短押し	ボリュームUP/DOWN
	短押し	マイクのミュート/ミュート解除
	短押し	電話受話/終話
	2秒以上長押し	電話応答拒否

## おしらせLEDバー表示一覧

青/点灯	Bluetooth®接続モード
緑/点灯	電話通話中
緑/点滅	電話着信
赤/点灯	マイクミュート中
赤/点滅	バッテリー残量少
白/点灯(中央部分)	USB接続モード
白/増減	ボリューム調整状況

### 【共通】

電源が入らない	電源ボタンを長押ししてください。
	十分に充電して再度電源ボタンを長押ししてください。
充電されない	本製品とパソコンのUSB3.0ポート、または本製品とUSBコネクタ付き電源アダプターがUSB-Cケーブルで正しく接続されているかご確認ください。
	付属のUSBケーブルを使用していますか？
音が聞こえない	Bluetoothで接続の場合、ペアリング出来ていますか？
	Bluetoothで接続の場合、壁等の障害物があったり、距離が離れすぎている場合は通信できない場合があります。
	USBで接続の場合、通話アプリまたはパソコンの音声出力設定が本製品(KMSP01)以外の他機器になっていませんか？
	通話先のマイクがミュートになっていないかご確認ください。
	本製品や接続している機器の音量をご確認ください。
マイクがきかない	パソコンのマイク(音声入力)設定が本製品(KMSP01)以外の他の機器になっていないかご確認ください。
	マイクがミュートになっていないかご確認ください。

### 【Bluetooth接続時】

ペアリングができない	接続している機器の電源が入っているかご確認ください。
	Bluetoothで接続の場合、壁等の障害物があったり、距離が離れすぎている場合はペアリングできない場合があります。
	接続している機器は本製品のプロファイルに対応しているかご確認ください。

## トラブルシューティング

Bluetoothが接続できない	本製品及び接続機器の電源が入っているかご確認ください。
	接続機器が他の機器と接続されていないかご確認ください。
	接続機器が休止状態になっていないかご確認ください。
	接続機器の本製品のBluetooth登録が消去されていないかご確認ください。
ノイズやエコー、ハウリング音が鳴る	通話先の機器設定や使用環境に問題ありませんか？
	他の人のマイクをミュートにしてください。
	無線通信を妨げる電磁波の出る機器や無線LAN環境の近くで使用していないかご確認ください。

### 【USB接続時】

USBモードにならない	付属のUSB-Cケーブルを使用していますか？
	パソコンのUSB3.0ポートと正しく接続されているかご確認ください。
	電源ボタンを押して、モードが切り替わるかご確認ください。

## Bluetooth®

Bluetooth®バージョン:	5.3
動作範囲:	10m
無線出力:	Class 2, -6dbm~+4dbm
伝送方式:	FHSS
対応プロファイル:	A2DP, AVRCP, HFP

## 動作関連

動作電流:	≤450mA
動作電圧:	3.3V-4.2V
充電電圧:	DC 5V
充電電流:	≤1.0A
停止時の静的待機電流:	≤10uA
電源入り時の静的待機電流:	≤150mA

## マイク

感度:	-87dB
S/N 比率:	≥90 dB
AGCハイファイ音声:	搭載
AECエコーキャンセラー:	搭載
ANCノイズリダクション機能:	搭載
集音距離:	3-5m

## スピーカー

ドライバーユニット:	Φ50mm 4Ω/5W
出力:	5W
周波数範囲:	100Hz-20KHz
ディストーション (歪み):	≤0.1% @1W

## その他

重量:	約310g±3.0g
サイズ:	130×130×44.5mm
バッテリー容量:	3600mAh
充電時間:	5~6時間
最大音量時の連続使用時間:	8時間
最大使用可能時間 (中音量設定時):	約15時間
付属品:	USB-Cケーブル:1本(長さ1.5m)・取扱説明書:1枚

\*上記仕様は予告なく変更する場合があります。

## 保証期間および無償保証規定

本製品ご購入日から6カ月の内に、取扱説明書記載の注意事項をお守りいただいた適切な使用環境で発生した本製品の故障に限り、無償で本製品を交換いたします。

※付属のUSB-Cケーブルは初期不良のみ対応します。

※レシートや納品書など購入証明書は、ご購入日を証明する必要な書類となりますので大切に保管願います。

※以下の場合には、補償対象外となります。

1. 故障した本製品をご提出いただけない場合。
2. 販売店ならびに購入年月日が確認できる証明書(レシート・納品書など)をご提示いただけない場合。
3. 購入年月日が確認できる証明書類に偽造・改変などが認められた場合。
4. 弊社以外の第三者ならびにお客様による改造、分解修理により故障した場合。
5. 弊社が定める機器以外に接続、または組み込みで使用し、故障または破損した場合。
6. 地震、火災、落雷、風水害、その他の天変地異、公害、以上電圧などの外的要因により故障した場合。
7. その他、無償修理または交換がみとめられない事由が発見された場合。

弊社へ本製品および購入年月日が確認できる証明書類をお送りいただく際の送料はお客様のご負担となります。

製品の発送先: 〒542-0062大阪市中央区上本町西1-1-8イツワ商事株式会社

この保証は、日本国内においてのみ有効です。This Warranty is valid only in Japan.

## 免責事項

- ・ 本製品の故障について、弊社に故意または重大な過失がある場合を除き、弊社の責務不履行および不法行為等の損害賠償責任は、本製品購入代金を上限とさせていただきます。
- ・ 弊社の責任によらない製品の損害や破損、改造による故障や不具合
- ・ 本製品によって生じたデータやプログラムの消失または破損
- ・ 本製品によりもたらされた直接的、間接的な効果および利益の損失

製品のご使用方法、故障に関するお問い合わせ

 0120-520-357 (受付時間 平日 9:00~17:00)

 [support@itsuwa.co.jp](mailto:support@itsuwa.co.jp)

 **Color & Groove**

イツワ商事株式会社

〒542-0062 大阪市中央区上本町西 1-1-8

TEL : 06-6764-7569 FAX : 06-6763-1130

URL : <https://www.itsuwa.co.jp>